

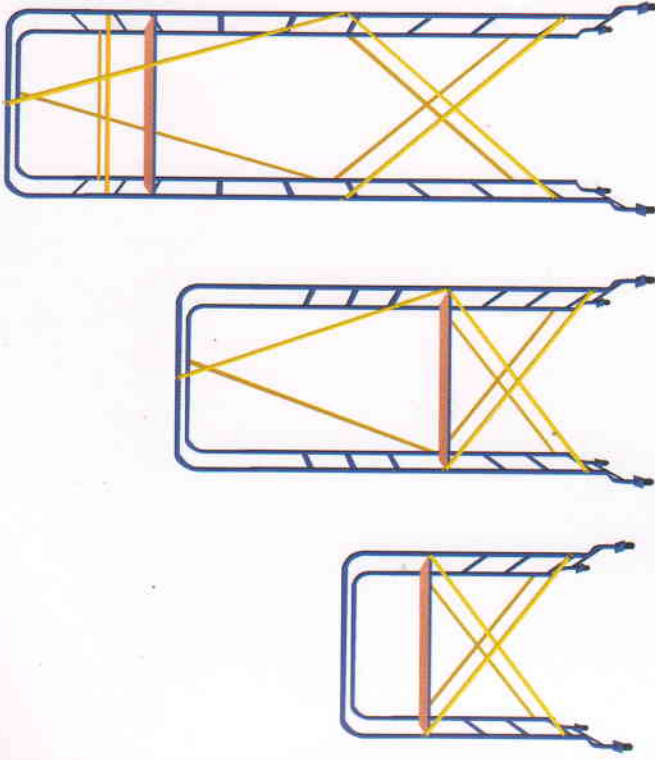

ТЕХНИЧЕСКИЙ ПАСПОРТ



Передвижные
сборно-разборные подмости
“МАСТЕРОК 1-3”

ТУ У В.2.8-28.1-35976174-004:2020
СЕРТИФИКАТ UA.PN.104.0596-20



ЗАВОД МЕТАЛЛОКОНСТРУКЦИЙ

www.atlant.dp.ua

Содержание

Общие данные	2	стр.
Нормы изготовления	3	
Технические характеристики	3	
Комплект поставки	5	
Устройство и принцип работы	10	
Подготовка подмостей к работе	11	
Условия эксплуатации	11	
Последовательность сборки	12	
Техническое обслуживание	13	
Меры безопасности	13	
Хранение и транспортировка	14	

Общие данные

Подмости передвижные сборно-разборные "Мастерок 1-3" (далее – подмости), предназначены для выполнения наружных и внутренних, строительно-монтажных и других, работ.

Все элементы конструкции выполнены из облегченных металлических труб и замкнутых профилей.

Подмости снабжены щитом-настилом. Подъем на настил осуществляется по перекладинам (ступеням) с торца собранной подмости (по рамам-стойкам).

Разрешается использование подмостей на твердом основании с уклоном не более 1,5°, с тормозной системой блокировки колёс.

Использование подмостей для проведения наружных работ при скорости ветра более 9 м/с – запрещено.

Организация-изготовитель: ЗМК "АТЛАНТ"

51911, Украина, Днепропетровская обл., г. Каменское, ул. Республканская, дом 41, офис 13;

г. Днепр: тел. (067) 564-81-72;

г. Киев: тел. (067) 564-81-70;

г. Одесса: тел. (050) 320-08-53;

г. Харьков: тел. (067) 564-81-72;

г. Львов: тел. (067) 564-81-70.

Нормы изготовления:

- изготовление конструкций подмостей – в соответствии с требованиями ТУ У В.2.8-28.1-35976174-004:2020;

- монтаж – ДБН А.3.2-2-2009;

- подготовка под сварку, сварка м/к и контроль качества сварки – ТУ У В.2.8-28.1-35976174-004:2020;

- болтовые соединения – ТУ У В.2.8-28.1-35976174-004:2020.

Технические характеристики

Нормативная нагрузка, Н/м² (кгс/м²), не более.....2000 (200)

Размер рабочего настила, мм.....1510x510

Высота рабочего настила от пола, мм, не более:

Мастерок 11100

Мастерок 22000

Мастерок 32900

Габаритные размеры, мм, не более:

Длина1780

Высота:

Мастерок 11890

Мастерок 22780

Мастерок 33670

Ширина.....800

Вес, кг

Мастерок 1 35
 Мастерок 2 45
 Мастерок 3 55

Допускаемая температура окружающей среды, °С.:

минимальная.....-45°С

максимальная.....+40°С

Комплект поставки

Таблица 1 – Комплектность подмоостей "Мастерок 1-3"

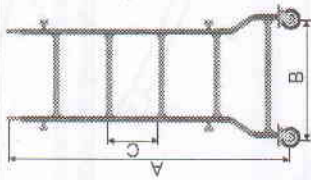
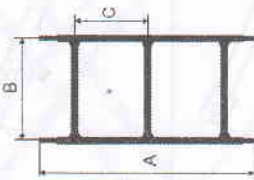
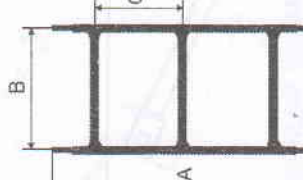
№ п/п	Наименование	Эскиз	Размер (мм.)	Масса (кг.)	Кол-во на изд. (шт.)		
					Мастерок 1	Мастерок 2	Мастерок 3
1	Основная секция (в сборе)		A=1670 B=800 C=300	9,0	2	2	2
2	Дополнительная секция		A=960 B=580 C=300	3,0	-	2	2
3	Дополнительная секция с замками		A=960 B=580 C=300	3,1	-	-	2



Вид А.

Поворотный (флажковый) замок

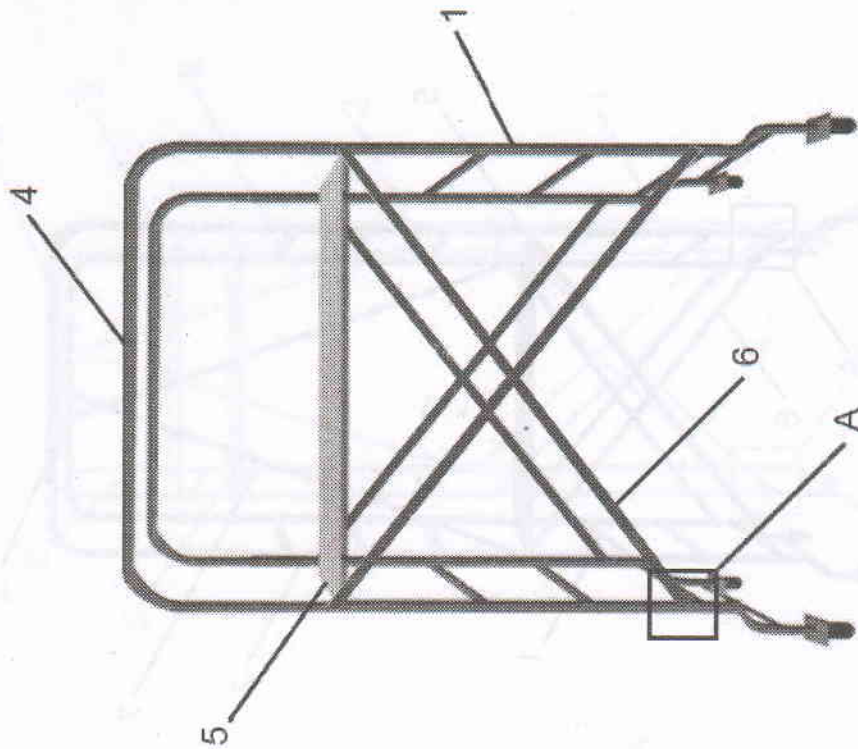



4	Дуга (ограждение)		A=1440 B=290	1,9	2	2	2
5	Настил		A=1510 B=510	11,0	1	1	1
6	Луч		A=1740	0,8	4	4	4
7	Луч		A=1580	0,7	-	2	-
8	Луч		A=1470	0,7	-	-	2
9	Луч телескопический		A=2200	1,6	-	-	2

Рис. 1 – Конструкция подмостей "Мастерок 1"

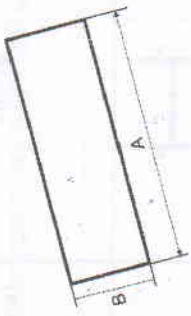

Вид А.

Поворотный (флажковый) замок

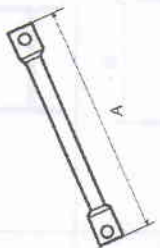
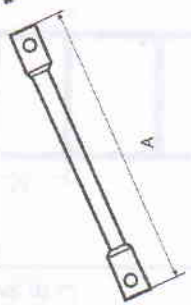

Рис. 2 – Конструкция подмостей “Мастерок 2”



Вид А.

Поворотный (флажковый) замок

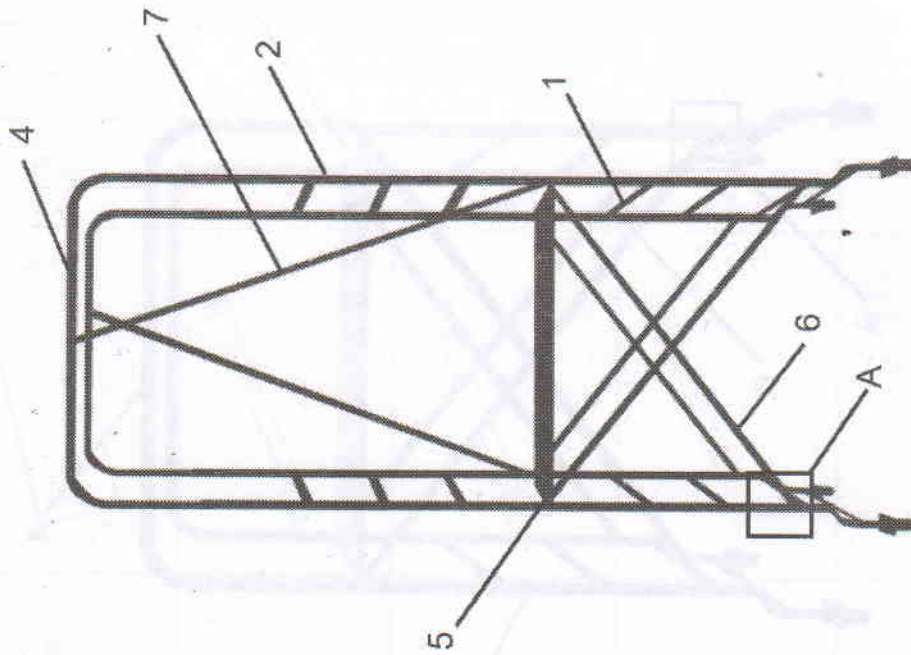

Рис. 3 – Конструкция подмостей “Мастерок 3”

Устройство и принцип работы

Подмости собираются из отдельно взаимосвязанных секций, на рамах-стойках, имеющих поворотные колёса (с тормозом и без тормоза). Для жесткости конструкции, её стягивают диагональными и горизонтальными связями. Конструкции подмостей приведены на рисунках 1-3.

Основные секции являются несущими элементами подмостей в вертикальной плоскости. Они изготовлены из круглых и профильных труб. К ним с помощью болтов прикреплены колёса, снабжённые тормозными устройствами.

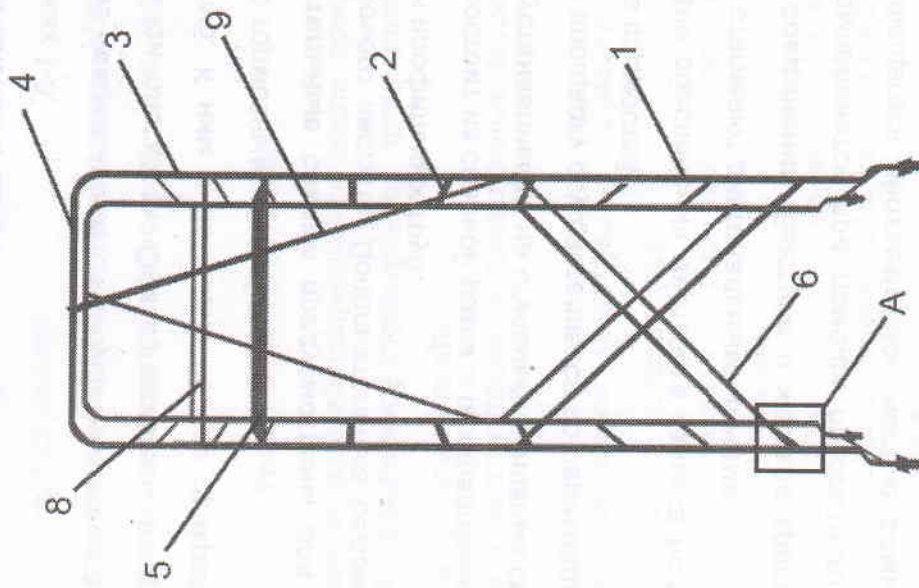
Дополнительные секции предусмотрены для наращивания высоты рабочего настила. Дополнительные секции изготовлены из круглых и профильных труб.

Настил состоит из сварной рамы и прикреплённой к ней фанере. Настил устанавливается на ступеньки основных секций. Подъём на рабочую площадку осуществляется по перекладинам (ступенькам) с торца подмостей.

Связи. Для обеспечения жесткости каркаса подмостей основные секции стягивают диагональными лучами.

Способ соединения. Быстрое и жесткое крепление лучей с секциями выполняется при помощи поворотного (флажкового) замка, являющегося неотъемлемой частью рамы. Соединение секций по вертикали – по способу «труба в трубу».

Ограждением на подмостях служат дуги, которые устанавливают на основные секции.

Подготовка подмостей к работе

Перед сборкой подмостей необходимо:

- ознакомиться с руководством по эксплуатации;
- распаковать подмости и разложить по элементам;
- проверить элементы подмостей на отсутствие повреждений, полученных при транспортировке.

При сборке и разборке подмостей необходимо соблюдать действующие правила техники безопасности для строительно-монтажных работ.

Условия эксплуатации

Использование подмостей разрешается после приёмки их по акту комиссии, назначенной строительной организацией, с участием инспектора по охране труда.

При приёмке в эксплуатацию установленных подмостей проверяется:

- соответствие собранной конструкции подмости сборочной схеме и правильность сборки узлов;
- правильность и надёжность опорной части подмости;
- вертикальность стоек секций.

Подмости должны быть испытаны не менее 10 мин. статической нагрузкой, не превышающей, нормативную на 25% и только после этого допущены в эксплуатацию. О результатах испытания должен быть составлен акт.

Подмости должны быть зарегистрированы в журнале учёта

средств подмащивания согласно ДБН А.3.2-2-2009, который должен храниться на каждом строительном объекте. Регистрационный номер должен быть нанесён на элементе конструкции подмостей.

Результаты проведения приёмки в эксплуатацию и периодических осмотров подмостей должны быть отражены в журнале в соответствии: ДБН А.3.2-2-2009.

Состояние подмостей должно проверяться мастером, руководящим работами, выполняемыми с применением подмостей, ежедневно перед началом смены.

Настилы и ступени подмостей следует систематически очищать от мусора, остатков материалов, снега, наледи и т.д.

Последовательность сборки

Сборка подмостей производится в соответствии с рис. 1 – 3 в следующей последовательности:

- установить основные секции (поз. 1), соединить их между собой при помощи четырёх лучей (поз. 4), и закрепить поворотным (флажковым) замком (вид А);
- колёса заблокировать тормозными устройствами и основные секции соединить сверху дугами (поз. 2), которые являются перильным ограждением;
- на перекладины основной секции (ступени) установить, на необходимую для работы высоту настил (поз. 3).

Разборка подмостей начинается в обратной последовательности процесса сборки.

Комплекующие элементы после разборки разложить по узлам.

Техническое обслуживание

1. Порядок обслуживания подмостей

Надёжная работа подмостей и предохранение их от преждевременного износа зависит от своевременного ремонта и устранения обнаруженных неисправностей.

При обслуживании подмостей необходимо:

- не применять деформированные элементы подмостей и не пытаться их выровнять;
- проверять состояние стыков элементов и сварных швов;
- производить периодическую окраску стальных элементов подмостей соответствующего цвета.

2. Проверка работоспособности подмостей

Для определения надёжности собранных подмостей необходимо проверить следующее:

- соответствие собранных подмостей руководству по эксплуатации;
- правильность фиксации настила;
- наличие и надёжность перильного ограждения;
- вертикальность стоек основных секций.

Меры безопасности

Нагрузки на настилы подмостей не должны превышать нормативную (не более 200 кгс/м²).

К работе по сборке и разборке подмостей допускаются рабо-

чие, прошедшие инструктаж на рабочем месте и имеющие **решение работать на высоте.**

Допускается использование подмостей только на твердом основании с уклоном конструкции от вертикали не более **1,5°** с тормовой системой блокировки колёс.

Минимальное расстояние от рабочей площадки до крайней точки ограждения должно быть не менее **1100 мм.**

Сборка и разборка подмостей, а также работы на подмостях должны быть прекращены при наружных работах во время грозы и при **скорости ветра более 9 м/с.**

Во время сборки и разборки, в зоне установки, не должно быть посторонних людей.

Кроме мер безопасности, указанных в настоящем руководстве, необходимо выполнять требования ДБН А.3.2-2-2009.

Хранение и транспортировка

Подмости хранят в соответствии с ГОСТ 15510 по группе условий хранения ОЖ 4 (в части воздействия климатических факторов).

При транспортировании подмостей, необходимо обеспечить сохранность элементов от повреждений.

При транспортировке и хранении упаковки, в которых находятся элементы подмостей, укладывать вверх друг на друга в четыре яруса, не более.

При разгрузке не допускается сбрасывать изделия, транспортирование волоком и другие действия, которые могут привести к

повреждению элементов конструкции.

Подмости передвижные сборно-разборные "МАСТЕРОК 1-3" изготовлены в соответствии с требованиями ТУ У В.2.8-28.1-35976174-004:2020 и признаны пригодными к эксплуатации.